



**ekostarter.pl**

TEL. 509 677 350  
TEL. 39 904 12 09  
sklep@ekostarter.pl

**ALTERNATORY I ROZRUSZNIKI  
DLA PRZEMYSŁU I ROLNICTWA**

DANE TECHNICZNE, ZASTOSOWANIA, WYMIARY



## ALTERNATOR ATLAS / TYP A2



**Cena :**

**Chwilowy brak ceny**

Nr katalogowy : **AIA1026**

Dostępność : **Dostępny**

CENA I DOSTĘPNOŚĆ: PROSIMY O KONTAKT TELEFONICZNY

**ALTERNATOR 24V,55A**



**ZASTOSOWANIE**

**ATLAS - RÓŻNE MODELE**

**PRZYKŁADOWE ZASTOSOWANIA:**

	Model	Silnik
ATLAS	160 LC	TTCD2012 L04 2V; 105HP
ATLAS	190 LC	TCD2012 L06 2V; 143HP
ATLAS	180 MH	TCD2012 L06 2V; 143HP
ATLAS	200 MH	TCD2012 L06 2V; 143HP
ATLAS	400 MH	TCD6,1 L6; 238PS
ATLAS	175 LC SR	TCD2012 L04 2V; 102HP
ATLAS	215 LC SR	TCD2012 L04 2V; 129HP
ATLAS	140W	TCD2012 L04 2V; 105HP
ATLAS	150W	TCD2012 L04 2V; 116HP

**ISKRA:** 11.204.035; AAK5792; 11.203.399; AAK5568; 11.203.061; AAK5334;  
11.201.792; AAK5143;

**DEUTZ / KHD:** 0118 1739; 0118 2041; 0118 3189; 0118 3437; 0118 3618

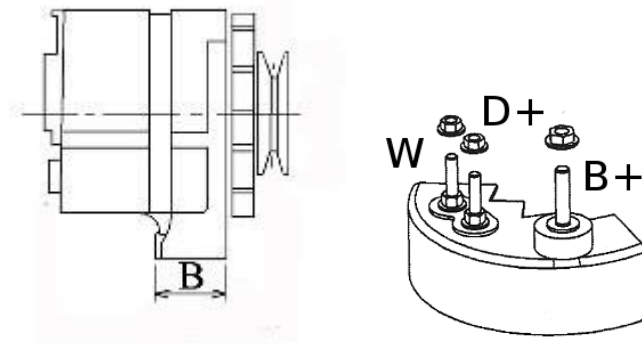

B=55 mm

ekostarter.pl